



SUPRA SA à Directoire et Conseil de Surveillance au capital de 1 529 172 €
RCS Savègne B 675 880 710 - SIRET 675 880 710 0032
BP 22 - 67216 OBERNAI Cedex- FRANCE
www.supra.fr

КАМИННАЯ ТОПКА UNIVERS 200/230 A PACK PN UNIVERS 201/231 A PACK PN

ИНСТРУКЦИЯ ПО СБОРКЕ И ЭКСПЛУАТАЦИИ

07-04

22951 ⁽¹⁾

ВАЖНАЯ ИНФОРМАЦИЯ

Данный прибор является продуктом долгой и scrupulezной разработки. Чтобы в полной мере воспользоваться его преимуществами, а также ради вашей безопасности, внимательно прочитайте настоящую инструкцию по сборке и эксплуатации, прежде чем приступить к монтажу.

Прибор в обязательном порядке подключается с помощью специальных соединительных элементов ²⁾, к кастомизированному дымоходу, используемому только с данным прибором. Имеются в наличии и принадлежности ²⁾, часть которых должны быть приготовлены до монтажа.

ОГЛАВЛЕНИЕ

	Стр.
1. ГАБАРИТЫ	2
2. ТЕХНИЧЕСКИЕ ХАРАКТЕРИСТИКИ	3
3. ПОДГОТОВКА МЕСТА МОНТАЖА	3
4. МОНТАЖ ТОПКИ	4
5. ПОДКЛЮЧЕНИЕ И ПОМЕЩЕНИЕ В КОЖУХ	5
6. КОЖУХ	5
7. ЭКСПЛУАТАЦИЯ	7
8. УХОД	8
9. ПОСЛЕПРОДАЖНОЕ ОБСЛУЖИВАНИЕ	8

ВНИМАНИЕ

- При эксплуатации прибора надлежит соблюдать соответствующие местные и национальные правила безопасности а также нормы безопасности, принятые в Европе ⁽³⁾
- Обогревательные приборы и малолетние дети : хотя вид пламени и теплового излучения обычно отталкивает детей, примите меры, чтобы они не приближались к стеклянной топочной дверце, особенно когда языки пламени уже не видны.
- Прежде чем приступить к работе с электрическими соединениями, необходимо отключить все цепи питания.
- Монтаж прибора должен осуществляться квалифицированным специалистом в соответствии с действующими стандартами ⁽³⁾ Необходимо точно следовать указаниям настоящей инструкции.
- Ответственность изготовителя ограничивается доставкой прибора. Изготовитель не принимает претензий в случае несоблюдения нижеизложенных правил.
- Строго запрещается:
 - Размещать материалы, которые разрушаются, либо меняют свойства под воздействием тепла (мебель, обои, деревянные панели...) в непосредственной близости от топки.
 - Устанавливать регенератор тепла любого типа.
 - Производить любую модификацию прибора, либо монтировать его иначе, чем то предусмотрено изготовителем: в противном случае действие гарантии прекращается.Используйте только сменные детали, рекомендуемые производителем.
- Несоблюдение перечисленных указаний находится на полной ответственности лица, производящего изменения или монтаж.
- Монтаж прибора в общественных местах производится согласно местным санитарных правил, принятых администрацией данного региона.
- Изготовитель оставляет за собой право, без предварительного извещения, изменять внешний вид и размеры моделей а также концепцию монтажа. Схемы и тексты настоящего документа являются собственностью производителя и не могут быть воспроизведены без его письменного согласия.

ВАЖНАЯ ИНФОРМАЦИЯ, СВЯЗАННАЯ С МОНТАЖОМ

Ваша топка тянет исправно, но вы не знаете величину ее тяги! Депрессия или тяга дымохода измеряется в паскалях (Pa). Все вставки, топки и печи проектируются, совершенствуются и производятся в соответствии с новым стандартом NF EN 13229 : это означает, что они предназначены для эксплуатации в соединении с дымоходом, чья тяга равна 12 Pa. Зачастую (чаще, чем в одном случае из двух), величина тяги оказывается слишком большой (более 20 Pa), из-за слишком высокого дымохода, или крепления тубингами. Аномальные условия эксплуатации прибора приводят к тому, что:

- Имеет место чрезмерный расход дров : может в три раза превышать расход дров для топки, эксплуатируемой в условиях тяги 12 Pa.
- Огонь "не работает": быстро выгорает много топлива, а помещение нагревается слабо.
- Происходит быстрая неисправимая порча прибора (растрескивание чугунных панелей или огнеупорного кирпича).
- Прекращается действие гарантии.

Существует только один способ избежать всех перечисленных проблем !

Пригласите специалиста проверить тягу дымохода (во время эксплуатации прибора), и если она превышает 20 Pa, установите регулятор тяги.

¹ Настоящая инструкция отменяет и заменяет собой инструкцию n°19302.

² Мы рекомендуем продукты Ному : полный спектр соединительных элементов и специальных принадлежностей. Спрашивайте документацию у вашего дилера.

³ Стандарт NFP 91-201 (DTU 24.1) о дымоходах, NFP 91-203 (DTU 24.2) о каминных с закрытой топкой, NF EN 13229 об открытых топках и каминных вставках, портящихся твердое топливо, (обращайтесь по адресу : AFNOR, Tour Europe, Cedex 07, 92090 Paris 14 Défense)

1. ГАБАРИТЫ ТОПОК UNIVERS

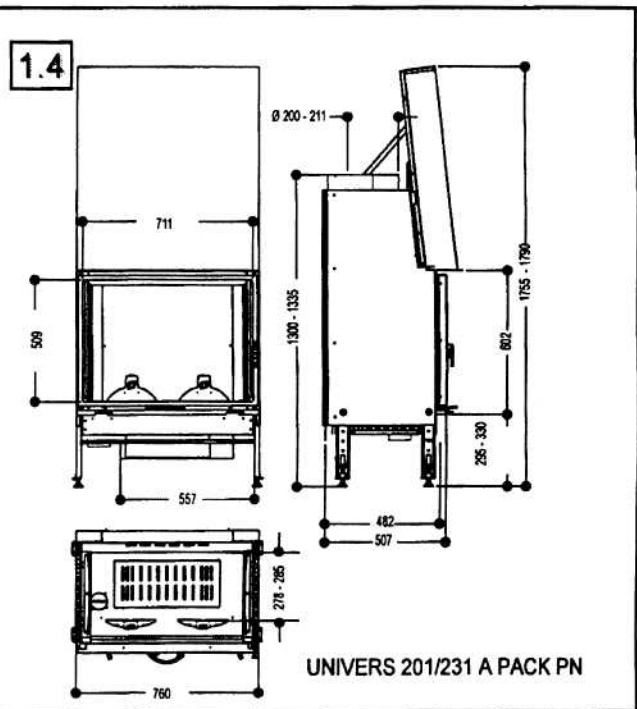
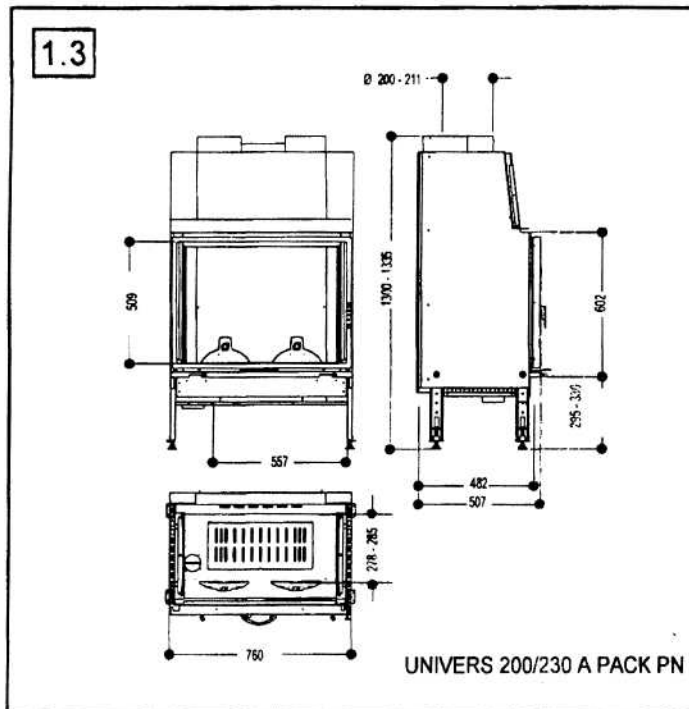
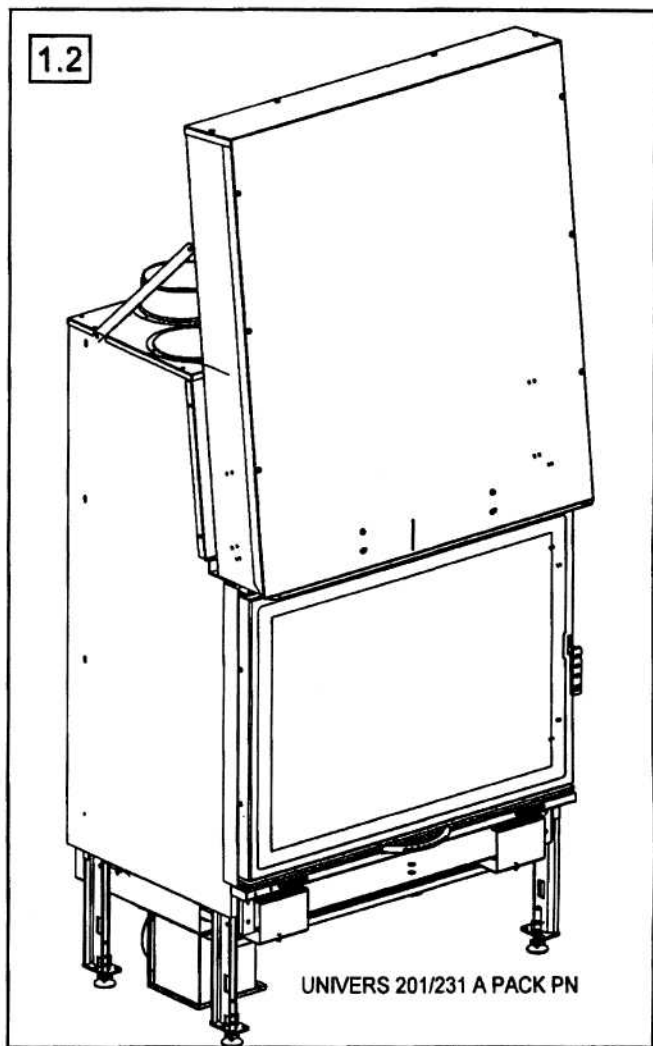
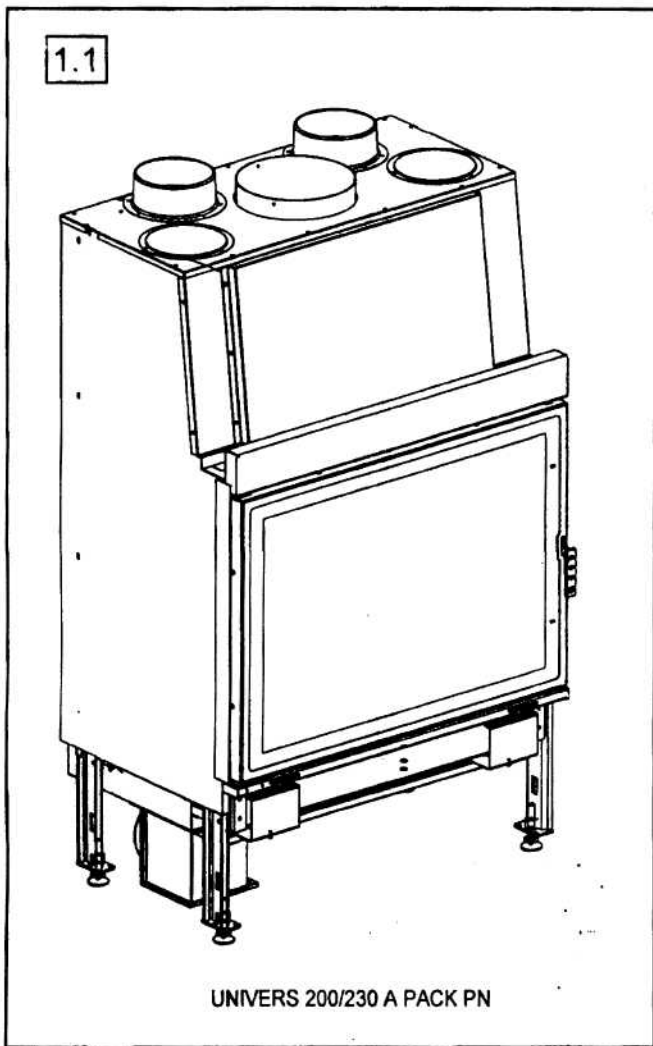

2. ТЕХНИЧЕСКИЕ ХАРАКТЕРИСТИКИ

ТОПКА	UNIVERS 200/230 A PACK PN	UNIVERS 201/231 A PACK PN
Разновидность топки	Периодическая	Периодическая
Номинальная тепловая мощность ⁽¹⁾	13 kW	13 kW
Функционирование при закрытой/ открытой дверце топки	да/нет	да/да
Средняя температура дыма при закрытой/ открытой дверце топки	350 °C	350 °C
Класс соединения	3	3
Класс CO / Класс производительности	1/1	1/1
Виды топлива	Дрова в поленьях	Дрова в поленьях
Длина поленьев	50 cm	50 cm
Номинальная /максимальная загрузка топлива в час	4 kg/15 kg	4 kg/15 kg
Интервал между загрузками топлива	1 h	1h
Топливо-заменитель	лигнит	лигнит
Запрещенные виды топлива	Любые иные, включая каменный уголь и произвольные продукты	Любые иные, включая каменный уголь и произвольные продукты
Номинальный диаметр отвода	200 mm	200 mm
Диаметр отвода распределителя горячего воздуха	150 mm	150 mm
Диаметр впуска воздуха извне	125 mm	125 mm
Характеристики дымохода		
- Минимальные габариты отводной трубы	20x20 cm	20x20 cm
- Ø минимальный диаметр обсадной трубы или металлической трубы с изоляцией	180 mm	200 mm
- Минимальное расстояние от топки до потолка	4m	4m
Депрессия (10 Pa = 1 mm CE)		
- Нормальный режим	12 Pa	12 Pa
- Замедленный режим	6Pa	6Pa
- Предельный режим	20 Pa	20 Pa
- Вес нетто/ брутто	179/209 kg	208/238 kg
Фирменный щиток	в зольнике	в зольнике

3. ПОДГОТОВКА МЕСТА МОНТАЖА

Следует удалить все горючие или разрушающиеся под воздействием температуры материалы, которые находятся на поверхностях (полы, стены и потолки) (Z1, Z2, Z3, Z4, Z5), или внутри них, в зоне установки камина (см. рис. 3.1, 3.2, 3.3)

3.1. ПОЛ

Убедитесь, что пол (Z3) способен выдержать суммарный вес топки, кожуха и вытяжки. В противном случае его необходимо укрепить. В зоне загрузки топлива (Z5) мы рекомендуем уложить простое в уходе несгораемое покрытие (например, плиточное).

3.2. СТЕНЫ

Удалить покрытие (обои, облицовочные панели или ткань для обивки стен) с места, где будет располагаться камин. Применяйте одно из решений, приведенных в табл. 3.1, в зависимости от материала стен.

Окружающие стены

Для всех стен, расположенных от прибора на расстоянии меньше рекомендуемого (зоны 1 и 2), применить меры предосторожности, указанные в таблице 3.1.

3.3. ПОТОЛОК

Удалить все горючие материалы из зоны вблизи вытяжки (Z4), и изолировать ее жесткой базальтовой ватой.

3.4. УДАЛЕНИЕ ПРОДУКТОВ ГОРЕНИЯ

Данный этап сборки следует проводить с особым вниманием и тщательностью (стандарты NFP 51.201 и NFP 51.203) если в помещении имеется дымоход:

- прочистите его механическим способом (проволочной щеткой),
- пригласите квалифицированного печника, чтобы он проверил физическое состояние дымохода: устойчивость, герметичность, совместимость материалов, внутреннюю поверхность...

В случае непригодности дымохода к эксплуатации (старый, потрескавшийся, сильно зашлакованный) необходимо выполнить:

- либо крепление тубингами с использованием продукции, рекомендуемой специалистом,
- либо крепление обсадными трубами,
- либо установку нового кастомизированного дымохода, изготовленного предприятием, обладающим необходимой квалификацией

3.5 РАССТОЯНИЕ ДО ПОТОЛКОВ И ПОЛОВ (РИС.5*1)

Дымоходы должны располагаться таким образом, чтобы минимальное расстояние от внутренней стенки дымохода до ближайшей горючей поверхности составляло 16 см.

Не оставлять горючие предметы/ материалы на расстоянии меньше 2 м от стеклянной дверцы топки.

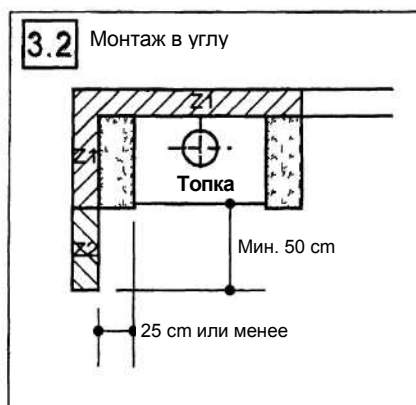
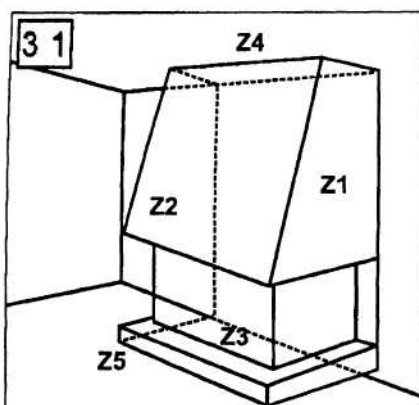

⁽¹⁾ Номинальная мощность соответствует эксплуатации при закрытой дверце топки

Исходные материалы	РЕКОМЕНДУЕМОЕ РЕШЕНИЕ	РЕКОМЕНДУЕМЫЕ МАТЕРИАЛЫ	ОДЕЛЪЕ МАТЕРИАЛЫ
Внешняя стена со встроенной горючей изоляцией.	– Удалить существующую изоляцию - — Возвести укрепл. огнеупорную стенку – Изолировать специальным изолирующим материалом	- Кирпич, ячеистый бетон - базальтовая вата и алюминиевая пленка	Класса МО или М1
Внешняя стена без изоляции или огнестойкая перегородка (толщиной прим. 15 см).	- Изолировать специальным изолирующим материалом	- базальтовая вата и алюминиевая пленка	Класса МО или М1
Легкая перегородка из гипса, дерева ; гипсовые, полистироловые, полиуретановые плиты, ячеистые перегородки.	Снести имеющуюся перегородку и возвести стену толщиной 10 см, либо, не прибегая к сносу, возвести дополнительно стену толщиной 10 см перед воздушным зазором 2 см. – снести имеющуюся перегородку и возвести новую опорную стенку из жесткого изоляционного материала	- Кирпич, ячеистый бетон + жесткая базальтовая вата.	Класса МО или М1

3.6. СОЕДИНЕНИЕ ДЛЯ ЗАБОРА ИЗВНЕ ВОЗДУХА ДЛЯ ГОРЕНИЯ

На заводе под топкой монтируется вертикальный соединительный патрубок Ø 125 (Рис. 4.2). Это делается для того, чтобы забирать воздух для горения не в помещении, а извне. Это повышает производительность устройства. Также благодаря этому, механическая регулируемая система вентиляции или вытяжной колпак не нарушают процесс горения. К патрубку присоединяется гибкая алюминиевая труба (длиной не более 4 м, иначе приток воздуха может оказаться недостаточным) и выводится наружу, расположение приточного отверстия будет зависеть от «розы ветров». Делать воздухозаборник в отапливаемом помещении не требуется. Если используется закрывающая решетка, оставляйте открытую зону не менее 1,2 dm²

Если требуется горизонтальное соединение, следует демонтировать соединительный патрубок, установленный на заводе, и установить под топкой поставляемый в комплекте с прибором горизонтальный патрубок (соединение).

Если невозможно установить соединительную трубу, тогда для нормального протекания процесса горения, в особенности в жилищах с усиленной изоляцией а также/или при наличии механической регулируемой системы вентиляции (вытяжной колпак), необходим дополнительный внешний воздухозаборник, расположенный в направлении господствующих ветров. Этот воздухозаборник не должен «упираться» в кожух. Когда топка не эксплуатируется, его можно закрывать; оставляйте открытую зону не менее:

- 1,2 dm² для топок с дверцей, открывающейся вбок,
- 2 dm² для топок с дверцей, открывающейся вверх.

4. УСТАНОВКА ТОПКИ

4.1. РАСПАКОВКА ТОПКИ

- Удалить 4 винта, которыми топка крепится к поддону для транспортировки.
- Для топки с дверцей, открывающейся вверх, удалить закрепительный винт противовеса.
- Обязательно выровняйте прибор по уровню, это обеспечит исправную работу механизма подъема дверцы.

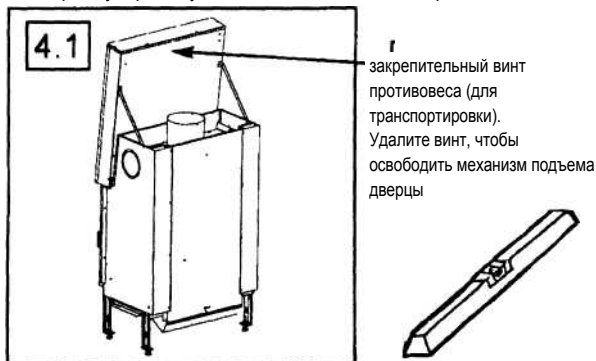

4.2. РЕГУЛИРОВКА ВЫСОТЫ

- Прибор поставляется с 4 установочными домкратами (в зольнике)
- Уложите прибор на 2 подкладных бруса.
- Зафиксируйте и отрегулируйте установочные домкраты на нужную высоту (ход 35 мм).

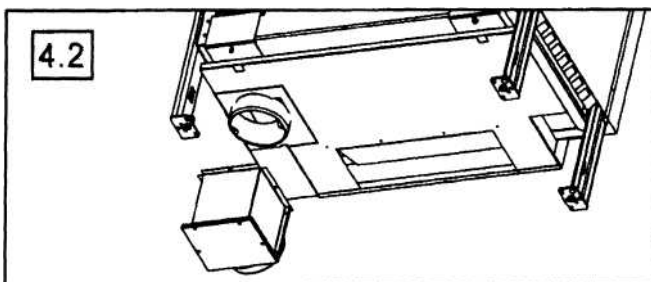

4.3. ДЕМОНТАЖ/МОНТАЖ ЧУГУННОЙ ПАНЕЛИ ОЧАГА И БОКОВЫХ ПАНЕЛЕЙ

Отделочные элементы топки монтируются на заводе. Для упрощения транспортировки топки, существует возможность демонтажа отделочных элементов. Под топки снабжен фиксаторами, для точного монтажа панели очага и боковых панелей.

Демонтаж панели очага (Рис. 4.3):

- 1) Отпустить заднюю скобу.
- 2) Освободить панель от фиксаторов (2).
- 3) Вынуть отделочную панель очага, держа ее в диагональном положении, первым идет нижний левый угол панели.

Повторный монтаж панели очага (Рис. 4.3):

ВНИМАНИЕ: правильно позиционируйте панель очага.

- 1) Поднесите панель к прибору в диагональном положении.
- 2) Поднимите верхний правый угол панели.
- 3) Вставьте нижнюю часть панели в фиксаторы.
- 4) Выровняйте панель и зафиксируйте скобой с помощью уже установленных винтов.

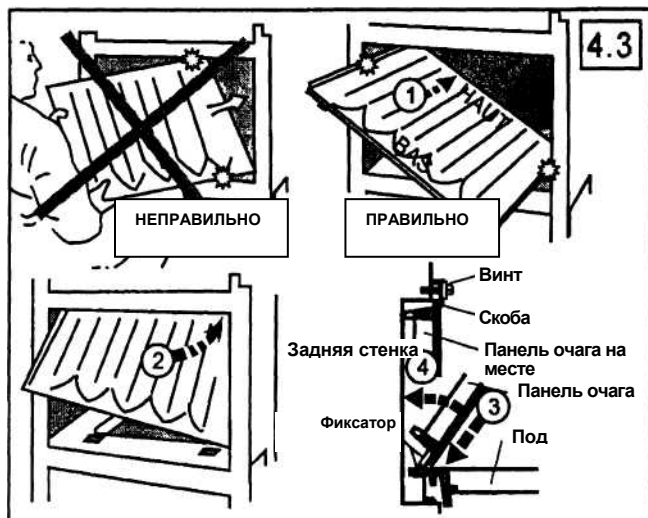

4.4. МОНТАЖ ДЕФЛЕКТОРОВ

Топка укомплектована 2 дефлекторами (левым и правым) (А), и изолирующим материалом вермикулитом (В). Дефлекторы способствуют эффективному теплообмену и упрощают утилизацию сажи при прочистке дымохода.

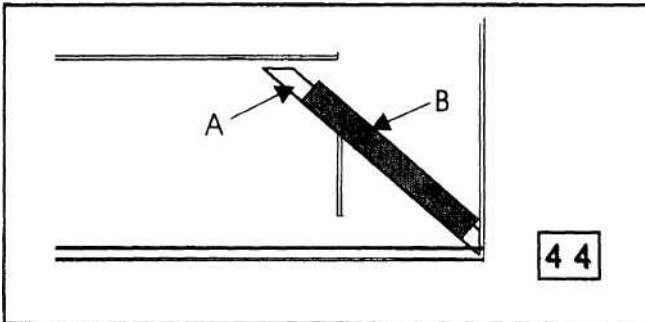

Необходимо ознакомиться с операциями монтажа и демонтажа дефлекторов. Следует неоднократно выполнить эти операции перед первой эксплуатацией топки.

Покройте каждый дефлектор (левый и правый) изоляционным материалом. Ввести дефлекторы в приемную камеру, сгибом вверх, 2 ножки (А) должны быть направлены вниз. Сдвинуть верхнюю часть дефлектора на держатель (С) затем опустить на внутренний сгиб (D).

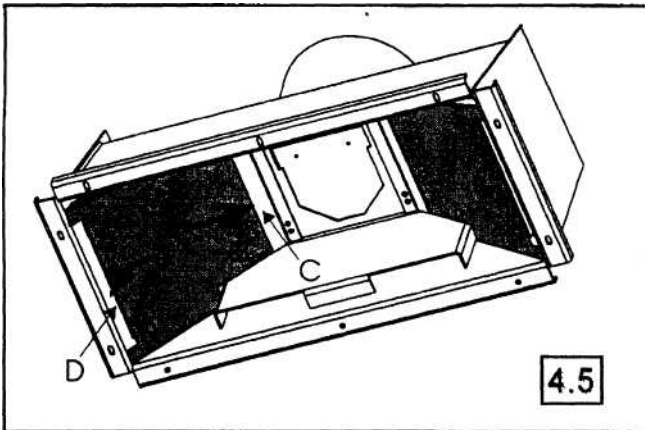

4.5. МОНТАЖ ПАТРУБКОВ РАСПРЕДЕЛЕНИЯ ГОРЯЧЕГО ВОЗДУХА

Следует установить 2 патрубка Ø 150 и 2 заслонки, которые поставляются с прибором, на 4 отверстия, расположенные на корпусе. Выбрать отверстия, на которые будут монтироваться патрубки, и зафиксировать 2 патрубка с помощью 4 винтов, входящих в комплект поставки.

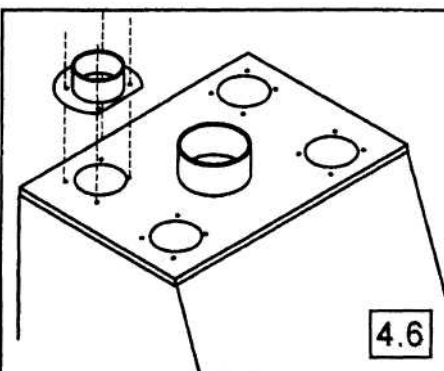

5. ПОДКЛЮЧЕНИЕ

Процедура подключения определяется стандартом NFP 51 203. Система отвода дыма включает в себя соединительные трубы и дымоход. Подобная конструкция позволяет прочищать дымоход и удалять сажу.

5.1. ПОДКЛЮЧЕНИЕ ТОПКИ К ДЫМОХОДУ

Подключение должно осуществляться в помещении, где находится прибор, по кратчайшей траектории (без изгибов), без отрицательного угла наклона, и должно быть видно на всем своем протяжении. Его следует осуществлять с помощью металлических труб.

- черная жельсть (толщина стенки мин. 2 mm),
- эмалированная жельсть, (толщина стенки мин. 0.6 mm),
- нерж. сталь (толщина стенки мин. 0.4 mm.),
- либо с помощью жестких или гибких обсадных труб (тубингов).

Обсадные трубы (тубинги) данного типа следует использовать, если это рекомендует специалист.

Запрещается использовать трубы из: алюминия, алитированной и оцинкованной стали. Подключение может быть выполнено по одной из предложенных схем (рис. 5.3, 5.4, 5.5).

Если тяга дымохода превышает 20 Pa (см. § 2), необходимо установить регулятор тяги.

5.2. РАСПРЕДЕЛЕНИЕ ГОРЯЧЕГО ВОЗДУХА

Конвекция будет протекать беспрепятственно при условии соответствия вытяжки приведенным требованиям.

Минимальное расстояние между выпуском горячего воздуха и потолком помещения должно составлять не менее 30 см.

ВНИМАНИЕ I Прибор

оборудован распределителем горячего воздуха:

- Чтобы направить горячий воздух в соседние помещения или на другой этаж, подсоедините гибкие алюминиевые трубы (не поставляются с прибором) к патрубкам распределения горячего воздуха, которые монтируются на верхней части топки. Подсоедините другой конец этих труб к закрывающей решетке (простой или двойной), что позволит регулировать расход горячего воздуха в зависимости от особенностей монтажа.
- Все решетки никогда не должны закрываться одновременно.
- Если трубы будут проходить по холодным чердачным помещениям, используйте трубы с теплоизоляцией.
- Минимизируйте число колен; выходные отверстия должны располагаться выше патрубков распределения горячего воздуха
- Для целей повышения эффективности суммарная длина каналов распределения горячего воздуха не должна превышать 6 m при естественной конвекции, и 9 m при принудительной конвекции.
- угол наклона должен быть положительным по всей длине труб.

5.3. ПРИНУДИТЕЛЬНАЯ КОНВЕКЦИЯ

При естественной конвекции нагретый воздух собирается у потолка. Чтобы воздух смешивался и температура в помещении была более гомогенной, установите ускоритель конвекции и подведите воздухопроводы нагретого воздуха к двойным решеткам.

Разместить ускоритель конвекции (опцион) перед кожухом из камня (см. инструкцию).

5.1 СХЕМА МОНТАЖА

- 1 Опорная стена (материалы класса МО — негорючие)
- 2 Кожух из камня (опцион)
- 3 Деревянная балка (зависит от модели кожуха)
- 4 Декоративная вытяжка (опцион)
- 5 Экран (материал зависит от модели)
- 6 Отводная труба (мин. пл. поперечн. сеч. 400см²)
- 7 Соединительная манжета (не входит в комплект поставки)
- 8 Соединительные трубы Ø 200 (не входят в комплект поставки)¹⁾
- 9 Изолированная камера
- 10 Решетка выпуска горячего воздуха*
- 11 Топка
- 12 Рычаги управления
- 13 Поддача первичного воздуха (33,2 см²)
- 14 Впуск конвекционного воздуха (310 см²)
- 15 Доступ воздуха через кожух
- 16 Механизм подъема дверцы (для некоторых моделей)
- 17 Воздуховоды горячего воздуха □ 150 (не входят в комплект поставки)¹⁾
- 18 Диффузор горячего воздуха (не входит в комплект поставки)¹⁾
- 19 Задняя опора
- 20 Изоляция (при необходимости)

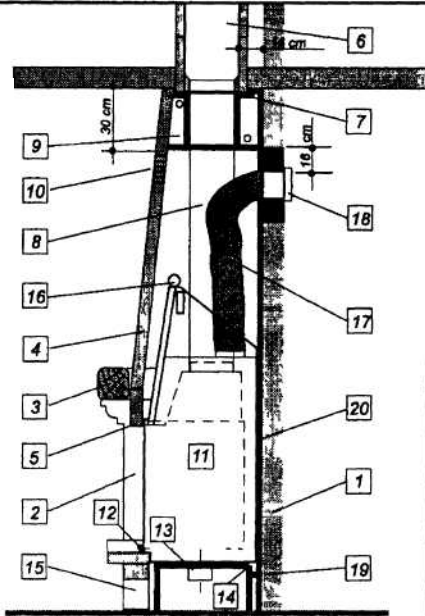

5.2

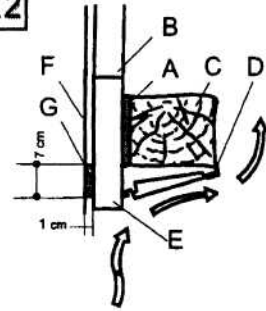

- A базальтовая вата
- B вытяжка
- C балка
- D защ. устройство
- E несгораемый фронтон
- F приемная камера
- G базальтовая вата

5.3

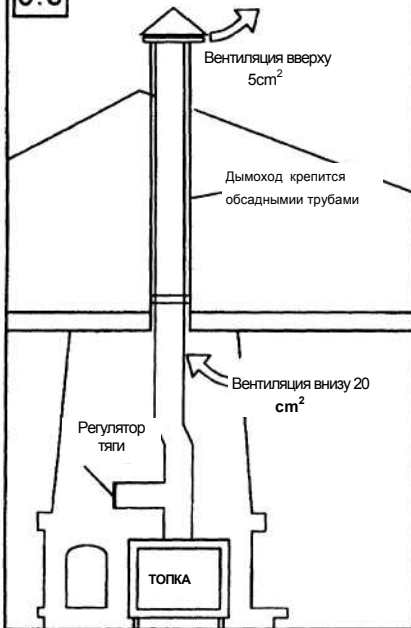

5.4

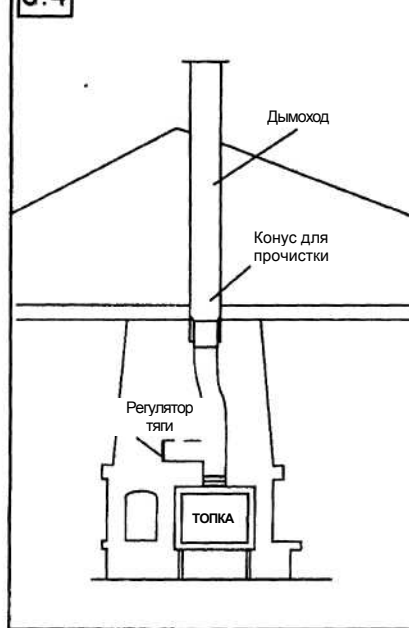

5.5

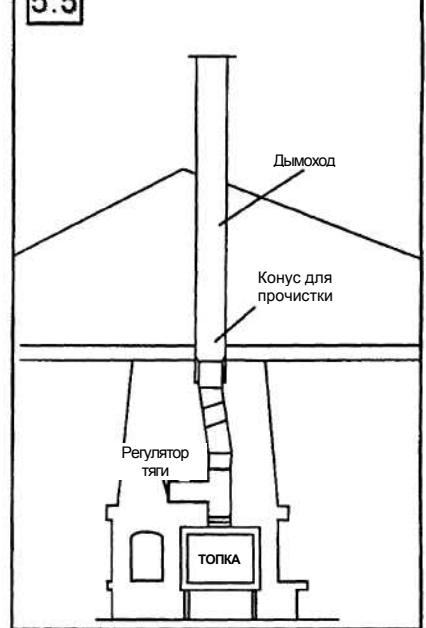

8. Заключение прибора в кожух

Данную топку следует заключить в кожух и сверху установить вытяжку. Прежде чем приступить к заключению прибора в кожух и к установке вытяжки, убедитесь в исправности системы управления топкой, в том, что дверца топки закрывается плотно, не перекошена, и легко снимается.

ВНИМАНИЕ!

Чтобы обеспечить свободное расширение прибора, ни одна из его частей не должна контактировать с кожухом. Обязательно оставьте зазор 2 мм между опорами кожуха и корпусом прибора. Плита, покрывающая бордюр (составляет одно целое с топкой) сможет его закрыть; расширение идет снизу вверх.

6.1. КОЖУХ ТОПКИ

Кастомизированный кожух ТОПКИ обязательно должен:

- изготавливаться из материала класса МО (негорючего);
- иметь в нижней части свободную зону минимум в 600 см², что обеспечит свободную циркуляцию воздуха.

6.2. ДЕРЕВЯННАЯ БАЛКА (РИС. 5.2)

Никакая часть деревянной балки (С) не должна подвергаться воздействию жара от приемной камеры дымохода, от трубы или восходящего потока воздуха (конвекция стеклянной топочной дверцы).

Выполнять сборку (см. рис. 5.2), с использованием изоля. материала (А) базальтовой ваты и стандартного защ. устройства (D), которое вы можете получить у своего дилера. (Е) кирпичный карниз, (В) вытяжка.

6.3. ВЫТЯЖКА (РИС. 5.1)

Мы рекомендуем использовать материалы класса МО (негорючие), а также установить изоляцию. Кастомизированная вытяжка должна:

- обеспечивать возможность свободного доступа внутрь или иметь смотровой люк,
- быть автономной по отношению к прибору, который не должен служить опорой вытяжке. Должна существовать возможность свободного расширения прибора,
- Для приборов с дверцей, открывающейся вбок, кирпичный карниз или вытяжка должны находиться как минимум на 1 см впереди фасада топки чтобы обеспечить свободный ток воздуха.
- Для приборов с дверцей, открывающейся вверх, кирпичный карниз или вытяжка должны находиться как минимум на 3 см впереди фасада топки, чтобы обеспечить свободный ток воздуха.

Вытяжка должна включать в себя следующие элементы:

6.3.1. Свод (дефлектор)

Вытяжка должна быть оснащена сводом (дефлектором), минимальное расстояние между дефлектором и потолком помещения должно составлять не менее 30 см.

- Свод направляет горячий воздух наружу, предотвращает его удержание в верхней части вытяжки и защищает потолок помещения. Следует выполнить свод из материалов класса М0 (негорючих), затем изолировать.
- образовавшаяся камера между потолком и сводом должна:
 - включать в себя эффективные вентиляционные отверстия, в соединении с внешней частью вытяжки.
 - быть герметичной относительно внутренней части вытяжки, чтобы избежать утечки горячего воздуха вверх.
- Изолировать поверхности, опирающиеся на стену, трубу и потолок.

6.3.2. Диффузоры горячего воздуха

В верхней части вытяжки, на одном уровне со сводом, должны находиться один или несколько диффузоров горячего воздуха. Суммарная площадь свободных зон вокруг этих воздушных диффузоров должна равняться 600 см².

6.3.3. Смотровое окно

Трубы соединения с дымоходом должны быть видны на всем своем протяжении, либо непосредственно, либо через смотровое окно, либо через решетку, устроенную на вытяжке.

Если это необходимо для целей прочистки, должен иметься доступ к соединительным трубам (стандарт NFP 51.203).

7. ЭКСПЛУАТАЦИЯ

ВНИМАНИЕ

- Если ниша под топкой служит для хранения запаса дров, никогда полностью ее не закрывайте: (всегда оставляйте открытую зону площадью как минимум 600 см²).
- Всегда оставляйте зазор не менее 5см между задней стенкой прибора и верхом поленьев.
- Чтобы исключить риск ожога, не прикасайтесь к прибору, а для манипуляций с рычагами управления используйте захватку.
- Поскольку тепловое излучение проникает сквозь стеклокерамику, необходимо отдалить от дверцы все материалы (предметы), разрушающиеся или меняющие свойства под воздействием тепла (мебель, обои, деревянные панели ...). Расстояние 2 м позволит исключить риск порчи таких материалов и предметов.

7.1. ВИДЫ ТОПЛИВА

7.1.1. Древесина

Данная топка предназначена для сжигания поленьев — древесины воздушной сушки (2-3 года хранения в вентилируемом помещении).

- Используйте преимущественно древесину твердых пород (береза, граб, бук ...),
- Старайтесь не топить смолистыми породами (ель, сосна);
- категорически запрещается использовать мягкую древесину (липа, каштан, ива, тополь), столярные отходы, шпалы и т. п., а также хозяйственный мусор (растительного или синтетического происхождения).
- Никогда не топите хворостом, побегими лозы, тарным лесоматериалом и щепками, которые вызывают резкие скачки температуры.

7.1.2. Лигнит

При нормальном режиме эксплуатации (дневном), или замедленном (ночном), вместе с древесиной или самостоятельно, брикет лигнита является экономичным топливом. Брикеты раскладывают в один слой на пласт углей достаточной толщины, ограничиваясь поверхностью колосниковой решетки.

ВНИМАНИЕ! Категорически запрещается даже одновременное использование каменного угля и его производных. Данный прибор также нельзя использовать для сжигания бытовых отходов!

7.2. ТЯГА

Депрессия (тяга) дымохода, с которым соединена топка, не должна превышать 20 Па.

В противном случае, мы рекомендуем установить регулятор тяги. Проконсультируйтесь со своим дилером на предмет измерения тяги при монтаже топки. Наличие механической регулируемой системы вентиляции может повлиять на величину депрессии, и даже ее реверсировать. Поэтому во время процедуры измерения тяги должен работать эксгауستر.

Если имеется механическая регулируемая система вентиляции, обязательно следует установить внешний воздухозаборник. Он должен быть всегда открыт при эксплуатации топки.

7.3. СИСТЕМА УПРАВЛЕНИЯ

7.3.1. Регулятор подачи первичного воздуха (слева) (Рис. 7.2)

Регулятор подачи первичного воздуха позволяет управлять пламенем

- положение 0 (справа) мин. подача воздуха на колосн. решетку
- положение 1 (слева) макс. подача воздуха на колосн. решетку

7.3.2. Регулятор перепускного клапана (справа) (Рис. 7.3)

- положение 0 (справа) клапан закрыт
- положение 1 (слева) клапан открыт

7.3.3. Ручка дверцы

Чтобы исключить риск ожога, беритесь за ручку загрузочной дверцы захваткой. Дверца открывается/закрывается за ручку (рис. 7.1).

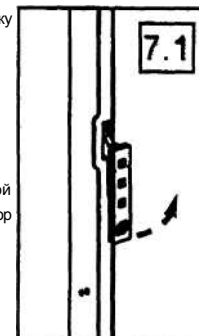

- если прибор остыл, то просто рукой,
- если он горячий, с помощью захватки.
- Топка с дверцей, открывающейся вверх

Чтобы открыть стеклянную дверцу (пользуйтесь защитной перчаткой из теплоизоляционного материала, поскольку прибор горячий), освободите центральную ручку.

7.4. ПЕРВЫЙ РОЗЖИГ

- Удалить клейкие этикетки, фрагменты упаковочного картона и убедиться, что в зольнике не осталось ничего постороннего. Прежде чем начать пользоваться вашим камином в обычном порядке, подождите по меньшей мере две недели.
- Первый розжиг топки и измерение тяги осуществляются квалифицированным специалистом.
- Сначала разжечь слабый огонь, затем постепенно увеличивать температуру. Такое постепенное повышение температуры способствует постепенному расширению и стабилизации материалов. Выделение дыма, а также запахов, источником которых является отделочная окраска, со временем прекратится. повторять эту процедуру в течение нескольких дней перед эксплуатацией в обычном режим. Первые розжиги проводят при открытых окнах.
- Во время первого нагрева прибора необходимо проверить депрессию, ориентируясь на таблицу из § 2 и при необходимости настроить регулятор тяги.

7.5. ФУНКЦИОНИРОВАНИЕ ПРИ ЗАКРЫТОЙ ТОПКЕ

При работе с закрытой дверцей топки надежность и производительность прибора выше, чем при работе с открытой дверцей топки.

7.5.1. Розжиг

Положить на под мятую бумагу, сверху поместить щепки и колотую древесину с малой площадью сечения. Установить рычаги, ориентируясь на таблицу 71 (розжиг). Поджечь топливо, закрыть загрузочную дверцу топки и дождаться образования углей. Когда огонь как следует займется, загрузить топливо и установить рычаги управления в положение «нормальный режим» (таблица 7.1) Лучше загружать топливо в несколько приемов, чем избыточно.

Если температура окружающей среды очень низка, в дымоходе может образоваться термическая «пробка». Его следует постепенно прогревать, чтобы обеспечить нормальную тягу.

ВНИМАНИЕ! Ни в коем случае не используйте керосин, спирт, либо топочный мазут...

Во время розжига, когда щепки уже занялись, закрыть перепускной клапан. Во время повторной загрузки топлива, откройте перепускной клапан перед тем, как открывать дверцу топки. Чтобы перейти в промежуточный режим, установить рычаг первичного воздуха в промежуточное положение.

ВНИМАНИЕ! При эксплуатации прибора, держите загрузочную дверцу либо полностью закрытой, либо полностью открытой. Запрещается оставлять дверцу полуоткрытой во избежание:

- нарушения процесса горения
- перегрева топки
- деформации топки.

7.5.2. Повторная загрузка топлива

Не загружать заново топку, пока в ней не останется только слой углей и пока не исчезнет пламя. Открыть перепускной клапан, потом медленно открыть загрузочное окно, чтобы избежать выхода дыма или выпадения углей. Заново загрузить топку, закрыть дверцу, потом закрыть перепускной клапан.

7.6. ФУНКЦИОНИРОВАНИЕ С ОТКРЫТОЙ ТОПКОЙ (201-231A PACK PN)

Когда топка открыта, вы получаете удовольствие, любясь живым огнем. Однако при этом эффективность отопления (в сравнении с работой при закрытой топке) ощутимо снижается.

В ночное время или если вы, пусть и ненадолго, отлучаетесь из помещения, закрывайте стеклянную дверцу. Устанавливайте рычаги, как при функционировании с закрытой топкой (таблица 7.1).

7.6.1. Розжиг

Чтобы быстро развести огонь и обеспечить хорошую тягу, производите розжиг при закрытой топке.

7.6.2. нормальный режим

- Установить рычаги управления в соответствии с указаниями таблицы 7.1.
- Интенсивность пламени зависит от количества топлива. В данном случае используйте только древесину.
- Не забывайте о циркуляции воздуха между дровами (в топке должно одновременно находится не менее 2 поленьев).

Исправная работа топки возможна при условии достаточного притока свежего воздуха.

7.7. НОРМАЛЬНАЯ ЗАГРУЗКА ТОПЛИВА

Для работы в нормальном режиме необходимо загрузить не менее 2 поленьев (всего примерно 4 кг в час). Дрова следует разместить в глубине топки, чтобы исключить выпадение углей.

UNIVERS 200-201	Стадия	Рычаги		
		Первичный воздух	Клапан патр. распред.	Дверца
Все топки	Розжиг	←	←	закрыта
	Нормальный режим	←	→	закрыта
	Замедленный режим	→	→	закрыта
	Останов	→	→	закрыта
Топки с дверцей, открывающейся вверх	Нормальный режим	←	←	открыта

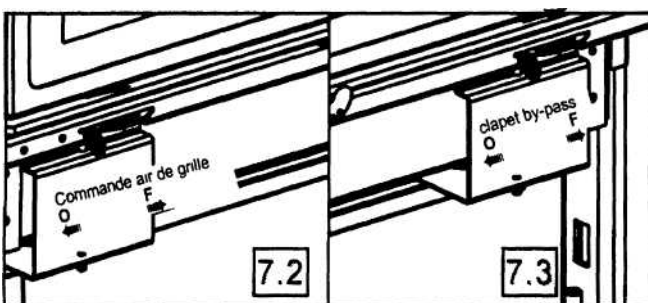

7.8. ЗАМЕДЛЕННЫЙ РЕЖИМ

Установите рычаги управления в соответствии с указаниями табл. 7.1.

Не следует в течение долгого времени эксплуатировать топку в замедленном режиме. Это приводит к накоплению сажи в дымоходе и топке.

7.9 НАРУШЕНИЯ В РАБОТЕ ПРИБОРА

При нарушениях в работе прибора (попадание огня в дымоход, сильная вспышка пламени в топке, ураганные ветры), следует быстро закрыть загрузочную дверцу и задвинуть рычаги управления (→).

8. УХОД

8.4. УДАЛЕНИЕ ЗОЛЫ

Подождите, пока прибор остынет,

- Очистите съемную колосниковую решетку,
- Регулярно опорожняйте зольник. Скопление золы препятствует притоку воздуха под решетку, может привести к ее деформации, и мешает горению.
- Прежде, чем загружать топливо, снова установите зольник и решетку на место.

8.2. УХОД ЗА ЭЛЕМЕНТАМИ ФАСАДА

Если вы хотите оживить внешний вид рамы дверцы, не применяйте абразивных моющих веществ (даже в малом количестве), но только теплую мыльную воду, наносите ее мягкой тканью или натуральной губкой. Сразу же вытрите насухо.

8.3. ОЧИСТКА СТЕКЛА

Очищайте стекло после остывания прибора, с помощью влажной ткани, обвалянной в древесной золе.

Система воздушной продувки позволяет поддерживать стеклянную дверцу максимально чистой. Тем не менее, при эксплуатации в нормальном режиме на некоторых участках стекла может появиться темный налет. При замедленном режиме работы топки очистка стекла не будет эффективной.

8.4. ОБЯЗАТЕЛЬНАЯ ПРОЧИСТКА ДЫМОХОДА

Законодательство предусматривает необходимость 2 прочисток в год (одна из которых — в отопительный сезон), осуществляемых механически (проволочной щеткой). Специалист, выполняющий прочистку, должен сделать соответствующие записи в специальном журнале; сохраните счет-фактуру. После прочистки дымохода необходимо установить дефлекторы на место (рис. 4.4). Каждый раз, приступая к эксплуатации прибора, убедитесь, что все детали находятся на своих местах.

8.5. ЕЖЕГОДНОЕ ТЕХНИЧЕСКОЕ ОБСЛУЖИВАНИЕ

По окончании отопительного сезона, необходимо произвести полную прочистку топки и проверить исправность всех подвижных элементов топки.

9. ПОСЛЕПРОДАЖНОЕ ОБСЛУЖИВАНИЕ

Некоторые детали вашей топки относятся к разряду быстроизнашивающихся, их состояние необходимо проверять при ежегодном техническом обслуживании. Ваш дилер обязан обменивать эти детали на новые.

Если вам требуются разъяснения или сменные детали, укажите данные прибора и его серийный номер, фигурирующий на фирменном щитке.

9.1 ДЕМОНТАЖ ДВЕРЦЫ

Устройство дверцы не позволяет ей случайно «слететь с петель». При необходимости, демонтируйте верхний левый фиксатор дверцы.

SUPRA

SUPRA SA à Directoire et Conseil de Surveillance au capital de 1 529 172 €

RCS Savèrme B 675 880 710 SIRET 675 880 710 0032

BP 22 - 67216 OBERNAI Cedex - FRANCE

www.supra.fr